

Маслоохладители водяные CSW 1 I

Код	Емкость	Расход (Л/мин)	Рассеивание, кВт (Масло 55 °С and H ₂ O 20 °С)	Масса	Размеры			
					F	I	L	L1
CSW1 - 9 - 2I	0.3	5.0 - 30	1.0 - 2.0	1.8	1/2"	90	210	146
CSW1 - 19 - 2I	0.4	7.5 - 40	2.0 - 3.7	2.5	1/2"	190	310	246

* ОТДЕЛЬНЫЙ ИСТОЧНИК : N° 2 ВОДЫ MAFF Ø3/8" ÷ Ø13 L=20 mm

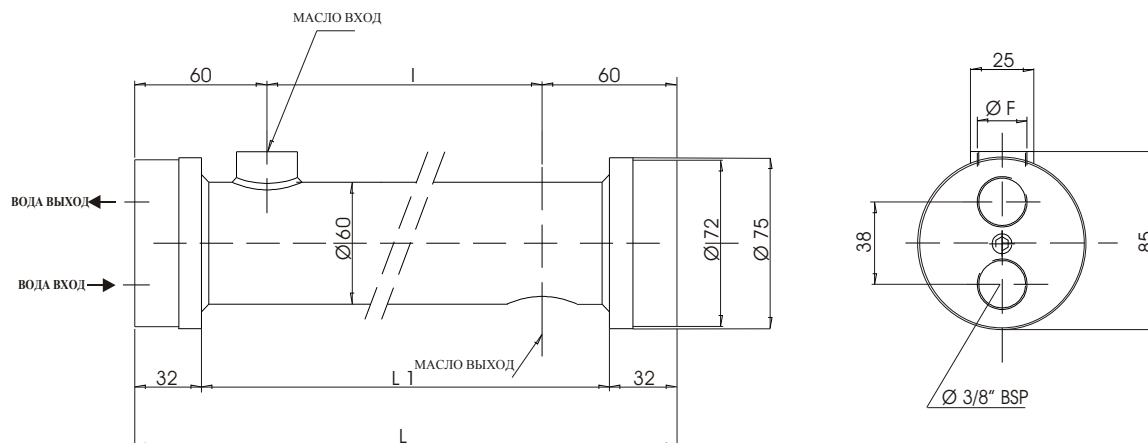

Код	Корпус	Крышки	Уплотнения	Труба	Кассета	Отраж. лопатка
Все	Fe 510.2	Al Si 13	NBR	CuDHP	C40	C37

ТЕХНИЧЕСКИЕ ХАРАКТЕРИСТИКИ

Максимальное рабочее давление :	12 bar
Тестовое давление :	18 bar
Макс.рабочая температура :	+ 99°C

Коэффициент (C) перепада давления в зависимости от вязкости

CSF	10	15	20	30	40	50	60	80	100	200	300
C	0,50	0,65	0,75	1,00	1,20	1,40	1,60	1,90	2,10	3,10	4,20

